

Zdjęcie

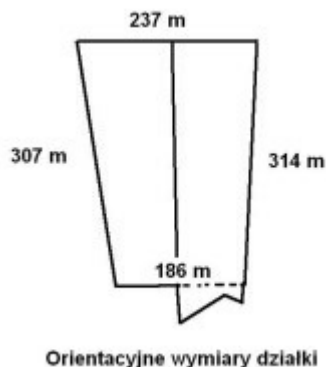

Opis

Teren złożony z dwóch działek. Przez działkę 2,7 ha wzdłuż jej zachodniego boku na całej jego długości jest planowana droga, której pas będzie szerokości ca 40m! Droga ta w części zajmie też działkę 3 ha. Aktualnie ziemia rolna niższych klas (V-VI), teren objęty opracowywanym obecnie Studium Zagospodarowania, które przewiduje lokalizację dla przemysłu i magazynów. Zabudowa obecnie w drodze decyzji o wz, lub na podstawie MPZP, którego uchwalenie przewidywane jest wkrótce.

Nota prawna

Oferty zawarty na stronie internetowej sporządzany jest na podstawie oględzin nieruchomości oraz informacji uzyskanych od właściciela, może podlegać aktualizacji i nie stanowi oferty określonej w art. 66 i następnych K.C.

Dane agenta

Imię i nazwisko	Jerzy Gołaszewski
Telefon	42-636-11-23
Telefon komórkowy	601 211 547
Nr licencji	1162
j.golaszewski@wertimm.com	

Osoba odpowiedzialna

Nr licencji	1162
-------------	------

Szczegóły oferty

Symbol oferty	GS-1041
Lokalizacja	Łódź, Polesie
Przeznaczenie działki	budowlana, rola
Pow. całkowita [m2]	57 000,00 m ²
Wymiary działki	Podane w załączniku graficznym. m
Cena	8 550 000 PLN
Cena/m2	150.00 PLN

Nieruchomość

Standard	★★★★
Stan prawny	własność
Zagosp. działki	częściowo zagospodarowana
Ukształtowanie działki	plaska
Kształt działki	trapez
Ogrodzenie działki	brak
Gaz	w ulicy
Woda	w ulicy
Dojazd	asfalt
Otoczenie	działki niezabudowane
Położenie	obrzeża miasta
Prąd	w ulicy
Kanalizacja	w ulicy